

CITROËN^	2 CV (12 Volt): ab 7/1981	AZ. 510-00g	1
----------	---------------------------	-------------	---

### GLÜHLAMPENTABELLE

Anwendungsstelle	Anzahl	Socket	Typ	Spannung	Leistung
Fern- und Abblendlicht	2	P 45 t 41	E 2	12 V	45/40 W
Blinkerleuchten	4	BA 15 s/19	P 25/1	12 V	21 W
Bremsleuchten	2	BA 15 s/19	P 25/1	12 V	21 W
Standleuchten	2	BA 9 s	T 8/4	12 V	4 W
Schlußleuchten	2	BA 15 s/19		12 V	5 W
Deckenleuchte	1	BA 15 s		12 V	7 W
Instrumentenleuchte	1	BA 9 s	T 8/2	12 V	2 W
Motoröldruck-Kontrolleuchte	1	BA 9 s	T 8/4	12 V	4 W
Warnblink-Kontrolleuchte	1	BA 9 s	T 8/4	12 V	4 W
Bremsflüssigkeits-Kontrolleuchte	1	BA 9 s	T 8/4	12 V	4 W
Choke-Kontrolleuchte	1	BA 9 s	T 8/4	12 V	4 W
Blinker-Kontrolleuchte	1	BA 9 s	T 8/2	12 V	2 W
Standlicht-Kontrolleuchte	1	BA 9 s	T 8/2	12 V	2 W

### TABELLE DER SICHERUNGEN

**Sicherung mit roter Markierung, 10 A (Versorgung durch Lichtschalter):**

Stand- und Schlußleuchten  
Instrumentenleuchte

**Sicherung mit gelber Markierung, 10 A (Versorgung durch +Batterie):**

Deckenleuchte  
Bremsleuchten  
Warnblinkanlage  
Warnblink-Kontrolleuchte

**Sicherung mit blauer Markierung, 16 A (Versorgung durch +Batterie über Zündschloß):**

Spannungsregler und Generator (Erregerstromkreis)  
Frontscheibenwischermotor  
Blinkerleuchten und Blinker-Kontrolleuchte  
Motoröldruck-Kontrolleuchte  
Ladestromanzeige  
Tankanzeige und Tankgeber  
Bremsflüssigkeits-Kontrolleuchte  
Choke-Kontrolleuchte

STROMLAUFPLAN

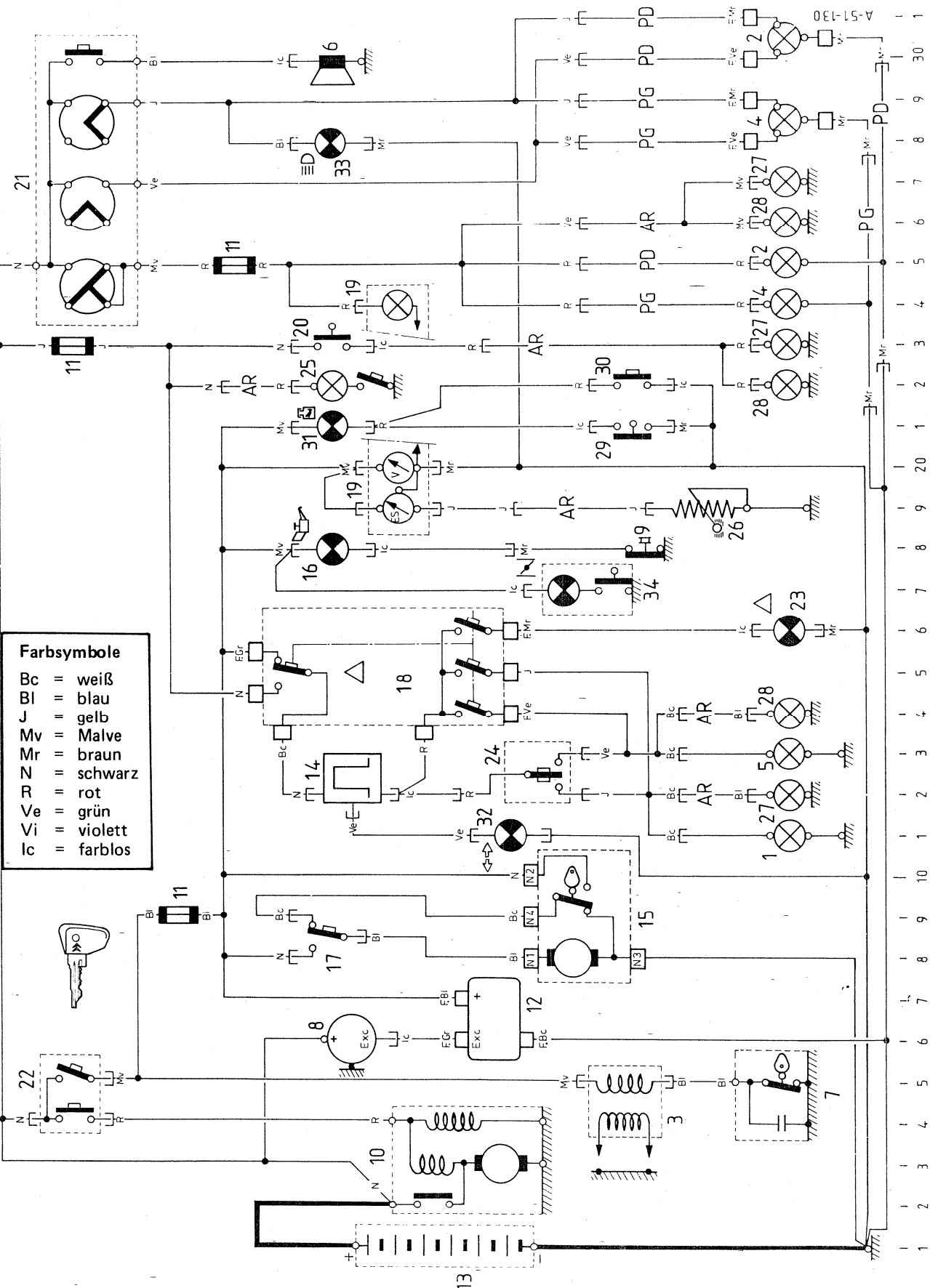

Farbsymbole

- Bc = weiß
- Bl = blau
- J = gelb
- Mv = Malve
- Mr = braun
- N = schwarz
- R = rot
- Ve = grün
- Vi = violett
- Ic = farblos

CITROËN <sup>^</sup>	2 CV (12 Volt): ab 7/1981	AZ. 510-00g	3
----------------------	---------------------------	-------------	---

### KENNZEICHNUNG DER TEILE

Nr.	Bezeichnung	Einbaulage
1.	Vordere rechte Blinkerleuchte .....	11
2.	Rechter Scheinwerfer:	
	– Fernlicht .....	31
	– Abblendlicht .....	30
	– Standleuchte .....	25
3.	Zündspule .....	4,5
4.	Linker Scheinwerfer:	
	– Fernlicht .....	29
	– Abblendlicht .....	28
	– Standleuchte .....	24
5.	Vordere linke Blinkerleuchte .....	13
6.	Signalhorn .....	30
7.	Zündverteiler .....	4,5
8.	Drehstromgenerator .....	6
9.	Motoröldruckschalter .....	18
10.	Anlasser .....	2–4
11.	Sicherungskasten .....	9,23,25
12.	Spannungsregler .....	7
13.	Batterie .....	1
14.	Blinkrelais .....	12,13
15.	Frontscheibenwischermotor .....	8,9
16.	Motoröldruck-Kontrolleuchte .....	18
17.	Frontscheibenwischerschalter .....	9
18.	Warnblinkschalter .....	14–16
19.	Instrumententafel:	
	– Beleuchtung .....	24
	– Ladestromanzeige .....	20
	– Tankanzeige .....	19
20.	Bremslichtschalter .....	23
21.	Lichtschalter .....	25–29
22.	Zündschloß .....	4,5
23.	Warnblink-Kontrolleuchte .....	16
24.	Blinkerschalter .....	12,13
25.	Deckenleuchte .....	22
26.	Tankgeber .....	19
27.	Rechte Heckleuchteinheit:	
	– Blinkerleuchte .....	12
	– Bremsleuchte .....	23
	– Schlußleuchte .....	27
28.	Linke Heckleuchteinheit:	
	– Blinkerleuchte .....	14
	– Bremsleuchte .....	22
	– Schlußleuchte .....	26
29.	Kontaktschalter für Bremsflüssigkeitsstand ...	21
30.	Kontrolltaste für Bremsflüssigkeits-Kontroll- leuchte .....	22
31.	Bremsflüssigkeits-Kontrolleuchte .....	21
32.	Blinker-Kontrolleuchte .....	11
33.	Standlicht-Kontrolleuchte .....	28
34.	Choke-Kontrolleuchte .....	17

### KENNZEICHNUNG DER KABELBÜNDEL

- ohne Markierung – vorderes Kabelbündel
- AR – hinteres Kabelbündel
- PG – Kabelbündel des linken Scheinwerfers
- PD – Kabelbündel des rechten Scheinwerfers
- FV – einzeln verlegtes Kabel

EINBAUSCHEMA

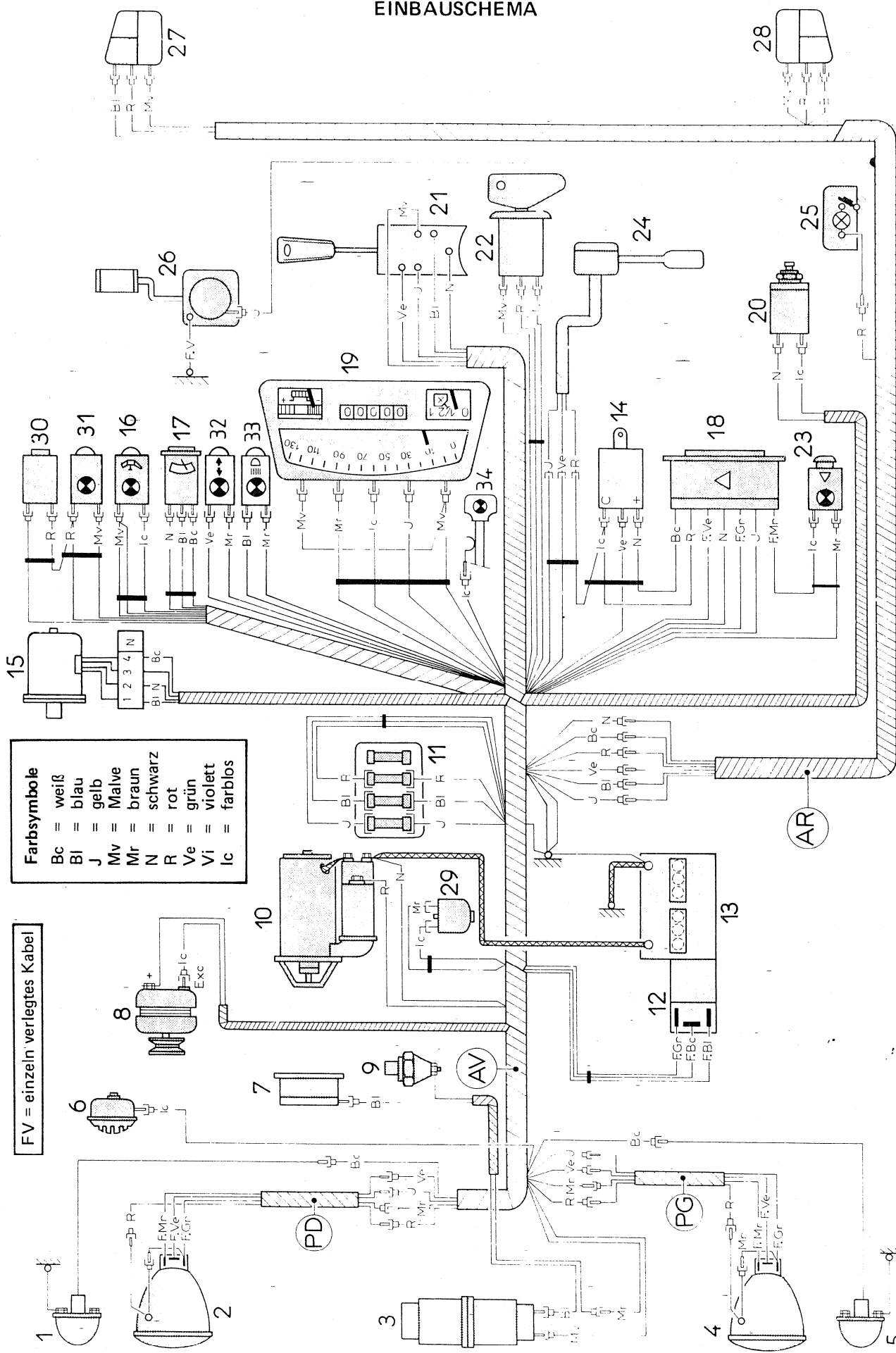

- Farbsymbole**
- Bc = weiß
  - BI = blau
  - J = gelb
  - Mv = Malve
  - Mr = braun
  - N = schwarz
  - R = rot
  - Ve = grün
  - Vi = violett
  - Ic = farblos

FV = einzeln verlegtes Kabel

AR

PG

PD

AV